

PROJEKT DOMU

# PASADENA

38,09m<sup>2</sup>

LMW08



cena projektu

**2 790 zł** z VAT

Powierzchnia użytkowa	38,09m <sup>2</sup>
Pow. zabudowy	48,82m <sup>2</sup>
Wys. kalenicy	5,71m
Kąt nachylenia dachu	30
Powierzchnia dachu	86,80m <sup>2</sup>
Min. szerokość działki	15,00m

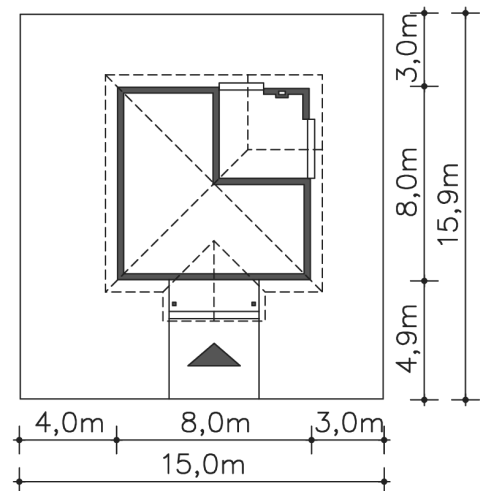

Autorzy projektu: dr inż. arch. Ludwika Juchniewicz-Lipińska, mgr inż. arch. Grzegorz Tomaszewski

## OPIS PROJEKTU

W tym niewielkim, ale bardzo wygodnym i atrakcyjnym domku weekendowym można spędzić bardzo udany weekend. Funkcja pozwala na pomieszczenie czterech - pięciu osób w dwóch pokojach, z których jeden jest przewidziany jako sypialnia, drugi zaś spełnia rolę saloniku. Atrakcyjnie usytuowany i częściowo przykryty dachem taras pozwala mile spędzić czas na świeżym powietrzu, nawet przy złej pogodzie. Kominiek wbudowany w ścianę częściowo osłania od wiatru.

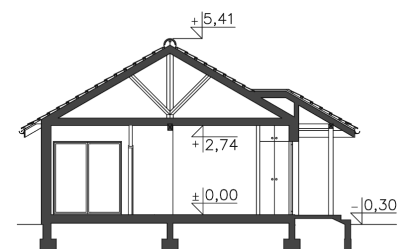



PARTER



38.09M<sup>2</sup>

1.1 Komunikacja	6.09m <sup>2</sup>
1.2 Kuchnia	7.25m <sup>2</sup>
1.3 Łazienka	3.33m <sup>2</sup>
1.4 Pokój	8.45m <sup>2</sup>
1.5 Pokój dzienny	12.97m <sup>2</sup>
1.6 Podest	4.81m <sup>2</sup>
1.7 Taras	12.6m <sup>2</sup>