

PROJEKT DOMU

GARAŻ

G42

40,07m²



cena projektu

2 090 zł z VAT

Powierzchnia użytkowa	40,07m ²
Garaż	40,07m ²
Pow. zabudowy	52,56m ²
Wys. kalenicy	6,00m
Kąt nachylenia dachu	35
Wys. ścianki kolankowej	0,40m
Min. szerokość działki	15,30m

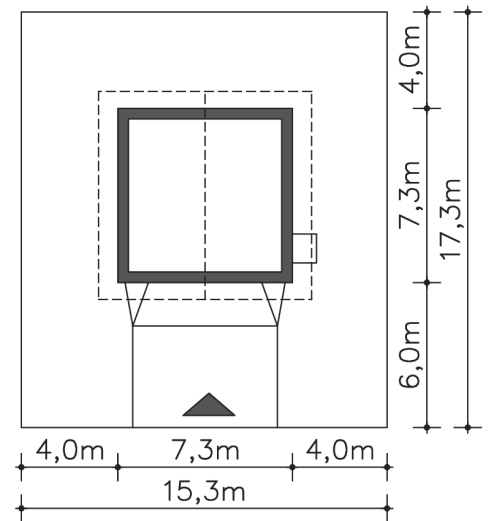

Autorzy projektu: dr inż. arch. Ludwika Juchniewicz-Lipińska, dr inż. arch. Miłosz Lipiński

OPIS PROJEKTU

Garaż wolnostojący. Pasujący stylistycznie do projektu [Pireus III Pasywny 3b LDP03b](#).



PARTER

40.07M²

1.1 Garaż

40.07m²

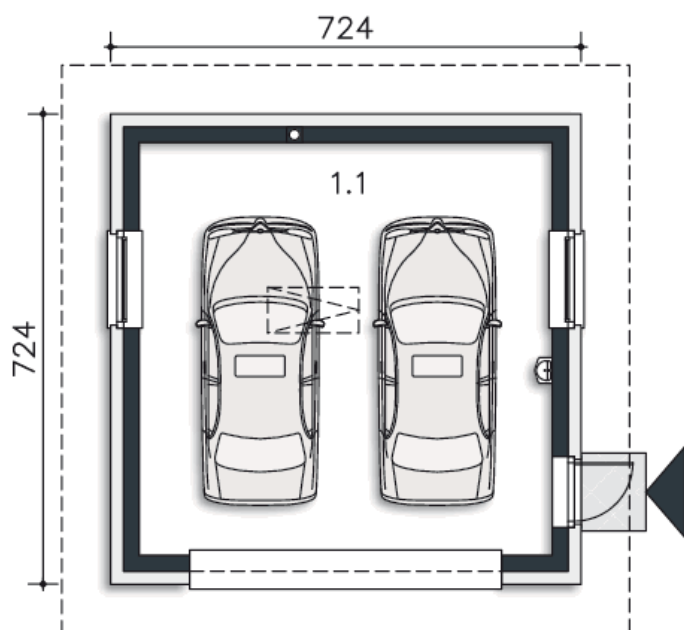

STRYCH

13.71M²