

PROJEKT DOMU

BALLINA

DCB155

87,23m²



Autorzy projektu: dr inż. arch. Ludwika Juchniewicz-Lipińska

OPIS PROJEKTU

Projekt Ballina to wygodny dom parterowy, a przy tym tani w budowie i eksploatacji. Nie jest duży, ma prostą bryłę i dwuspadowy dach. Otwarta strefa dzienna zaraz po wejściu do domu wita gości widokiem na ogród z dużego okna tarasowego. Trzy sypialnie z łazienką i wc zapewnią wygodne mieszkanie rodzinie 2+2. Przy wejściu zlokalizowano pomieszczenie gospodarcze z pralką, wyposażone w pompę ciepła i rekuperację.

cena projektu

4 770 zł z VAT

Powierzchnia użytkowa	87,23m ²
Pow. zabudowy	111,25m ²
Wys. kalenicy	5,84m
Kąt nachylenia dachu	28
Powierzchnia dachu	159,60m ²
Min. szerokość działki	21,70m

ZAPOTRZEBOWANIE ENERGETYCZNE

EU_{co} = 31.91 kWh/(m²rok)

EP = 56.91 kWh/(m²rok)

Projekt zgodny z WT2021

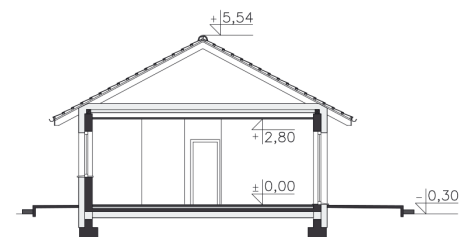
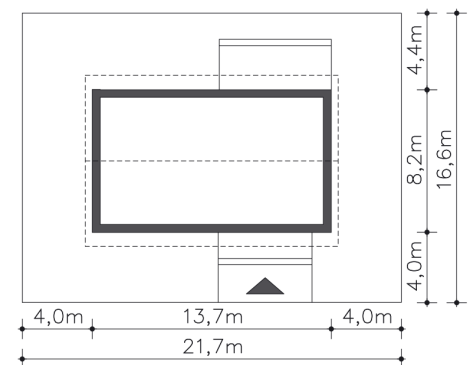

PARTER



87.23M²

1.1 Wiatrołap	2.93m ²
1.2 Pralnia, c.o.	4.32m ²
1.3 Łazienka	5.7m ²
1.4 Pokój	11.32m ²
1.5 Wc	1.94m ²
1.6 Pokój	10.05m ²
1.7 Pokój	10.05m ²
1.8 Korytarz	6.53m ²
1.9 Salon z kuchnią	34.39m ²
1.10 Podest	8.03m ²
1.11 Taras	16m ²