

PROJEKT DOMU

## AWINION II

108,30m<sup>2</sup>

DCB24a



Autorzy projektu: dr inż. arch. Ludwika Juchniewicz-Lipińska, dr inż. arch. Miłosz Lipiński

cena projektu

**3 570 zł** z VAT

Powierzchnia użytkowa	108,30m <sup>2</sup>
Garaż	36,78m <sup>2</sup>
Kotłownia	14,24m <sup>2</sup>
Pow. zabudowy	197,56m <sup>2</sup>
Wys. kalenicy	6,92m
Kąt nachylenia dachu	35
Min. szerokość działki	26,70m

### ZAPOTRZEBOWANIE ENERGETYCZNE

EU<sub>co</sub> = 22.7 kWh/(m<sup>2</sup>rok)

EP = 69.9 kWh/(m<sup>2</sup>rok)

Projekt zgodny z WT2021

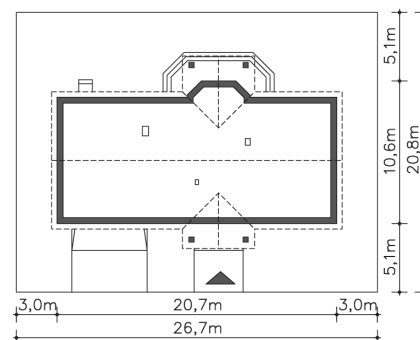

### OPIS PROJEKTU

Awinion w wersji z dwustanowiskowym garażem i dwuspadowym dachem to przestronny dom energooszczędny o wygodnym układzie pomieszczeń. Duży salon jest urozmaicony wykuszem, z którego można wyjść na zadaszony taras. Z części kuchni wydzielono praktyczną spiżarnię, która jest jednocześnie przejściem do garażu. Za garażem znajduje się duża kotłownia, w której można zastosować piec na paliwo stałe.

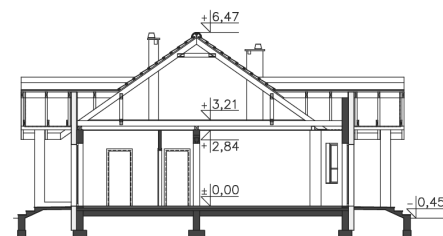

PARTER

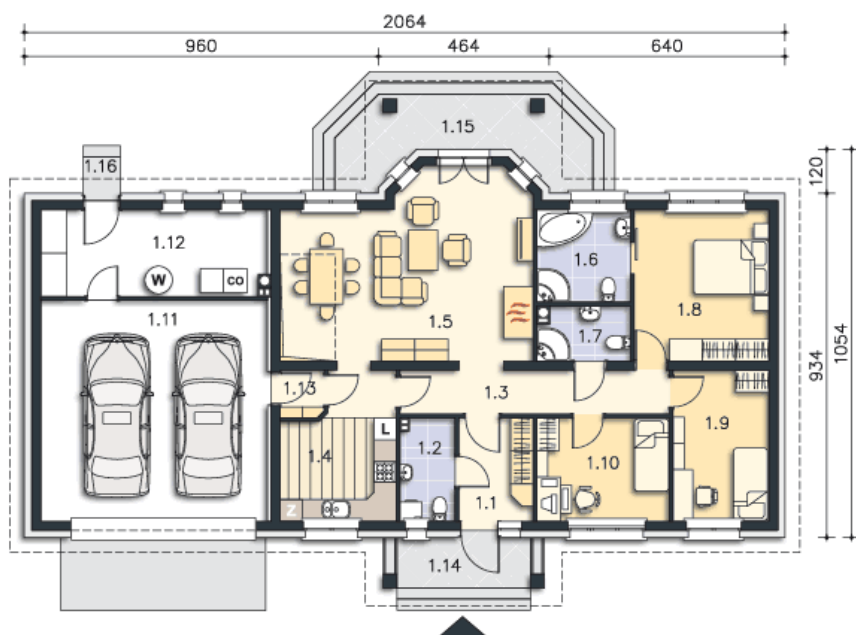

159.32m<sup>2</sup>

1.1 Wiatrołap	5.62m <sup>2</sup>
1.2 Wc	4.1m <sup>2</sup>
1.3 Komunikacja	8.77m <sup>2</sup>
1.4 Kuchnia	11.07m <sup>2</sup>
1.5 Salon	31.81m <sup>2</sup>
1.6 Łazienka	6.36m <sup>2</sup>
1.7 Łazienka	3.61m <sup>2</sup>
1.8 Pokój	14.83m <sup>2</sup>
1.9 Pokój	10.55m <sup>2</sup>
1.10 Pokój	10.06m <sup>2</sup>
1.11 Garaż	36.78m <sup>2</sup>
1.12 Kotłownia	14.24m <sup>2</sup>
1.13 Spiżarnia	1.52m <sup>2</sup>
1.14 Podest	4.96m <sup>2</sup>
1.15 Taras	12.98m <sup>2</sup>
1.16 Podest	1m <sup>2</sup>