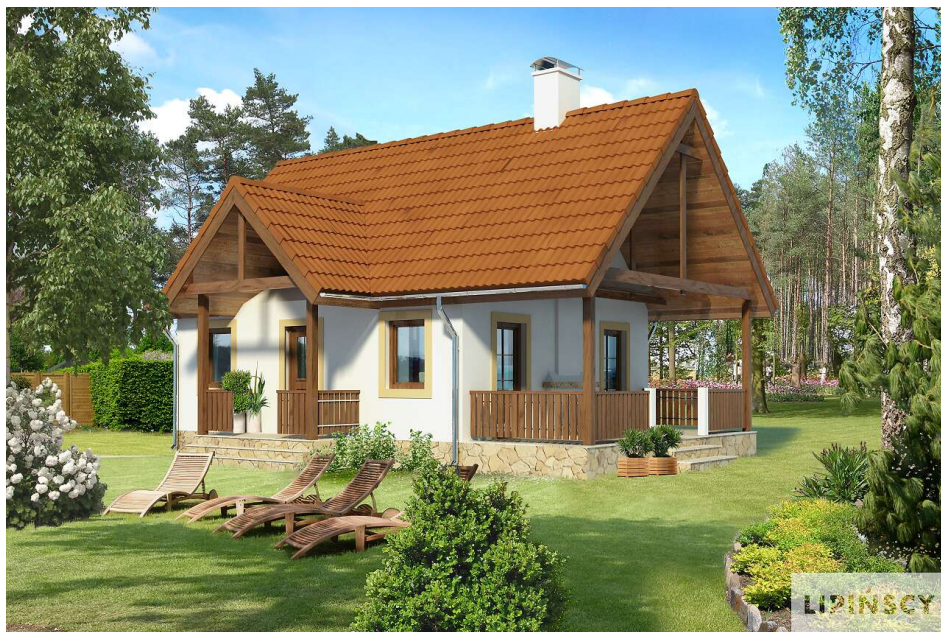

PROJEKT DOMU

AURORA

LMW03

50,67m²

Autorzy projektu: dr inż. arch. Ludwika Juchniewicz-Lipińska, dr inż. arch. Miłosz Lipiński

OPIS PROJEKTU

Romantyczny, niewielki domek letniskowy, prosty i tani w realizacji. Wejście do domu zaakcentowane jest poprzez zadaszony ganek. Na parterze jest pokój rekreacyjny z kominkiem i wyjściem na taras, aneks kuchenny i łazienka. Usytuowanie kominka pozwala na jego użytkowanie wewnątrz i na zewnątrz domu. Duży zadaszony taras przy pokoju rekreacyjnym, daje cień i osłania przed deszczem. Drewniane schody prowadzą na poddasze, gdzie znajduje się sypialnia.

cena projektu

3 790 zł z VAT

Powierzchnia użytkowa	50,67m ²
Pow. zabudowy	48,55m ²
Wys. kalenicy	6,44m
Kąt nachylenia dachu	45
Powierzchnia dachu	112,00m ²
Min. szerokość działki	15,50m

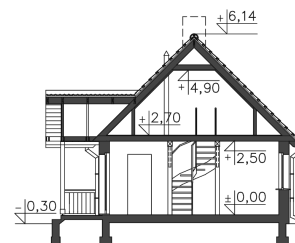
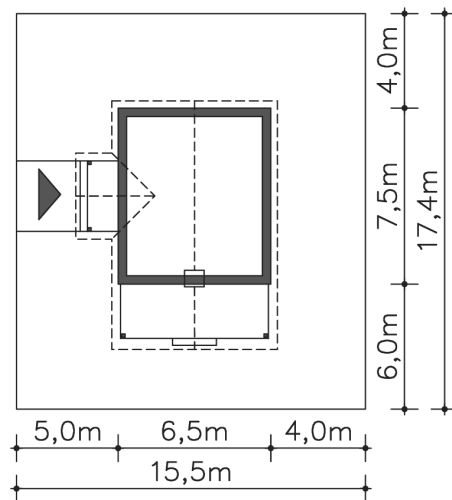

PARTER

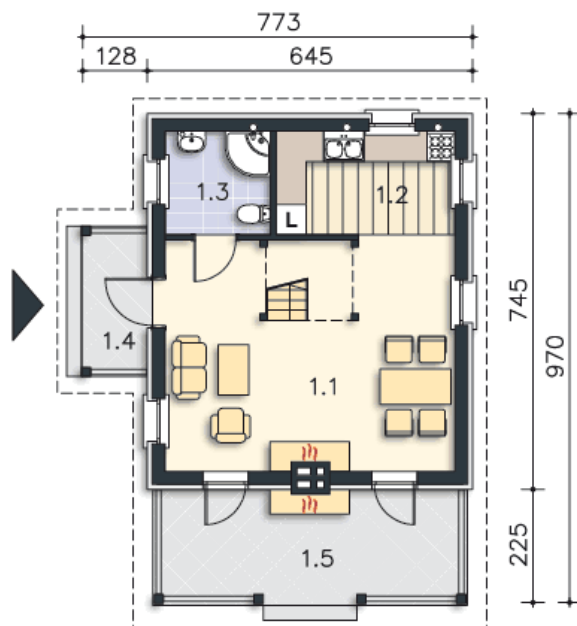

35.6M²

1.1 Pokój rekreacyjny	23.97m ²
1.2 Kuchnia	7.39m ²
1.3 Łazienka	4.24m ²
1.4 Podest	3.87m ²
1.5 Taras	14.35m ²

PODDASZE

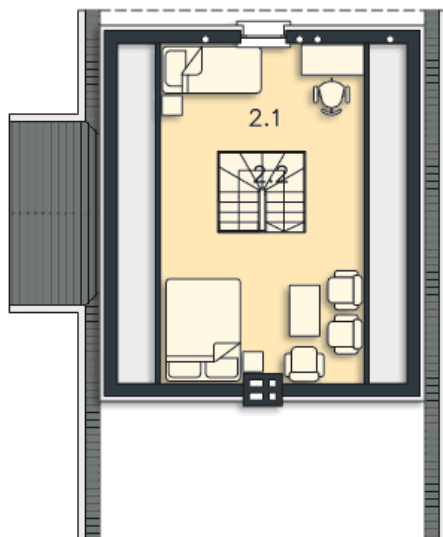

15.07M²

2.1 Pokój	12.45m ²
2.2 Schody	2.62m ²